

**polaris**  
ТЕХНИКА УЮТНОЙ ЖИЗНИ

Руководство по эксплуатации / Гарантия  
Manual instruction / Guarantee



**PGS 0301C Travel plus**

Компактный отпариватель для одежды  
Compact Garment Steamer

**Компактный отпариватель**  
**Компактный отпариватель для одежды**  
**POLARIS**  
**Модель PGS 0301C Travel Plus**

**Инструкция по эксплуатации**

Благодарим Вас за выбор продукции торговой марки POLARIS. Наши изделия разработаны в соответствии с высокими требованиями качества, функциональности и дизайна. Мы уверены, что Вы будете довольны приобретением нового изделия.

Перед началом эксплуатации прибора внимательно прочитайте данную инструкцию, в которой содержится важная информация, касающаяся Вашей безопасности, а также рекомендации по правильному использованию прибора и уходу за ним.

Сохраните инструкцию вместе с гарантийным талоном, кассовым чеком, по возможности, картонной коробкой и упаковочным материалом.

## **Оглавление**

Общие указания по безопасности.....	2
Специальные указания по безопасности прибора .....	3
Сфера использования .....	4
Описание прибора.....	5
Комплектация .....	5
Подготовка к работе .....	5
Эксплуатация прибора.....	6
Чистка и хранение.....	8
Если у Вас возникла проблема .....	9
Технические характеристики.....	10
Информация о сертификации .....	10
Гарантийное обязательство.....	11

## **Общие указания по безопасности**

- Используйте прибор только по назначению.
- Перед началом использования этого прибора тщательно прочитайте руководство по эксплуатации.
- Каждый раз перед включением прибора осмотрите его. При наличии повреждений прибора или сетевого шнура ни в коем случае не включайте прибор в розетку.
- Прибор и сетевой шнур должны храниться так, чтобы они не попадали под воздействие высоких температур, прямых солнечных лучей и влаги.
- Не оставляйте работающий прибор без присмотра! Всегда отключайте прибор от сети, когда им не пользуетесь.
- Данный прибор не предназначен для использования людьми (включая детей), у которых есть физические, нервные или психические отклонения или недостаток опыта и знаний, за исключением случаев, когда за такими лицами осуществляется надзор или проводится их инструктирование относительно использования данного прибора лицом, отвечающим за их безопасность. Необходимо осуществлять надзор за детьми с целью недопущения их игр с прибором.

- **Внимание! Не используйте прибор вблизи ванн, раковин или других емкостей, заполненных водой.**
- Ни в коем случае не погружайте прибор в воду или другие жидкости. Не прикасайтесь к прибору влажными руками. При намокании прибора сразу отключите его от сети.
- В случае падения прибора в воду немедленно отключите его от сети. При этом ни в коем случае не опускайте руки в воду. Перед повторным использованием прибор должен быть проверен квалифицированным специалистом.
- Включайте прибор только в источник переменного тока (~). Перед включением убедитесь, что прибор рассчитан на напряжение, используемое в сети.
  - Перед включением отпаривателя в электрическую сеть приведите переключатель напряжения питания в положение, соответствующее напряжению в электрической сети. После использования отпаривателя при напряжении сети 110 В всегда устанавливайте переключатель в положение 240 В, это предотвратит выход отпаривателя из строя при включении отпаривателя в электрическую сеть с повышенным напряжением.
- Прибор может быть включен только в сеть с заземлением. Для обеспечения Вашей безопасности заземление должно соответствовать установленным электротехническим нормам. Не пользуйтесь нестандартными источниками питания или устройствами подключения.
- При использовании удлинителя, убедитесь, что он заземлен.
- **Любое ошибочное включение лишает Вас права на гарантийное обслуживание.**
- Не используйте прибор вне помещений. Предохраняйте прибор от ударов об острые углы. По окончании эксплуатации, чистке или поломке прибора всегда отключайте его от сети.
- Нельзя переносить прибор, держа его за сетевой провод. Запрещается также отключать прибор от сети, держа его за сетевой провод. При отключении прибора от сети держитесь за штепсельную вилку.
- Использование дополнительных аксессуаров, не входящих в комплектацию, лишает Вас права на гарантийное обслуживание.
- После использования никогда не обматывайте провод электропитания вокруг прибора, так как со временем это может привести к излому провода. Всегда гладко расправляйте провод на время хранения.
- Замену шнура могут осуществлять только квалифицированные специалисты - сотрудники сервисного центра. Неквалифицированный ремонт представляет прямую опасность для пользователя.
- Не производите ремонт прибора самостоятельно. Ремонт должен производиться только квалифицированными специалистами сервисного центра.
- Для ремонта прибора могут быть использованы только оригинальные запасные части.

### **Специальные указания по безопасности данного прибора**

- Запрещается подключение отпаривателя через тройник совместно с другими электроприборами.
- Во избежание поражения электрическим током не опускайте шнур, штепсельную вилку, прибор в воду или другие жидкости.
- Всегда отключайте отпариватель от сети перед его чисткой и перед тем, как налить или вылить воду из резервуара, а также в том случае, если вы не пользуетесь устройством.
- Не оставляйте без присмотра отпариватель, включенный в сеть. Отключайте отпариватель от сети при выходе из помещения, где Вы отпариваете, даже если Вы покидаете помещение на очень короткое время.

- При отпаривании держите руки на безопасном расстоянии от насадки с отверстиями для выхода пара, не подкладывайте руки под ткань, не подпускайте близко к отпаривателю детей, так как попадание пара на кожу может вызвать сильный ожог.
- Во время работы держите отпариватель только за ручку, так как корпус нагревается. Верхняя часть отпаривателя нагревается во время работы, во избежание получения ожогов держите отпариватель в руке на уровне кнопки подачи пара.
- Не закрывайте отверстия выхода пара и не допускайте их засорения.
- **Никогда не осуществляйте отпаривание одежды, надетой на человека.**
- Не пользуйтесь отпаривателем рядом с работающей плитой или электронагревательными приборами.
- Используйте только насадки, входящие в комплект.
- Не включайте прибор без воды. Отключайте устройство, как только в резервуаре закончилась вода.
- Не направляйте отпариватель на людей, животных, растения, а также на мебель, электроприборы, книги и любые предметы, которые могут быть повреждены горячим паром.
- Не допускайте соприкосновения сетевого шнура с горячими предметами или с подошвой утюга.
- Отключайте отпариватель от электрической сети на время чистки, хранения, или заполнения резервуара для воды, а также установки и снятия аксессуаров.
- Не пользуйтесь неисправным отпаривателем. В случае неисправности обратитесь в уполномоченный сервисный центр для проведения ремонта.
- Неквалифицированный ремонт может стать причиной травмы пользователя или повреждения прибора.
- Не заливайте уксус или средства против накипи в резервуар для воды. Заливайте в резервуар только чистую воду, прошедшую дополнительную очистку бытовыми фильтрами (при необходимости). Не используйте газированную воду и парфюмерные добавки.
- Внимание! Перед тем как упаковать прибор и убрать его на хранение, дайте ему полностью остыть в вертикальном положении.

## **Сфера использования**

Прибор предназначен исключительно для бытового использования в соответствии с данной Инструкцией. Прибор не предназначен для промышленного использования.

Производитель не несет ответственности за ущерб, возникший в результате неправильного или непредусмотренного настоящей инструкцией использования.

Отпариватель можно использовать для разглаживания складок на одежде из любых типов тканей. Если вы сомневаетесь в использовании отпаривателя для определенного типа ткани или предмета одежды, руководствуйтесь данными на ярлыке изделия. Если подобная информация отсутствует, попробуйте отпарить небольшой участок ткани с изнаночной стороны.

Отпаривая такие ткани как шелк и вельвет, держите отпариватель на некотором расстоянии от изделия.

## Описание прибора

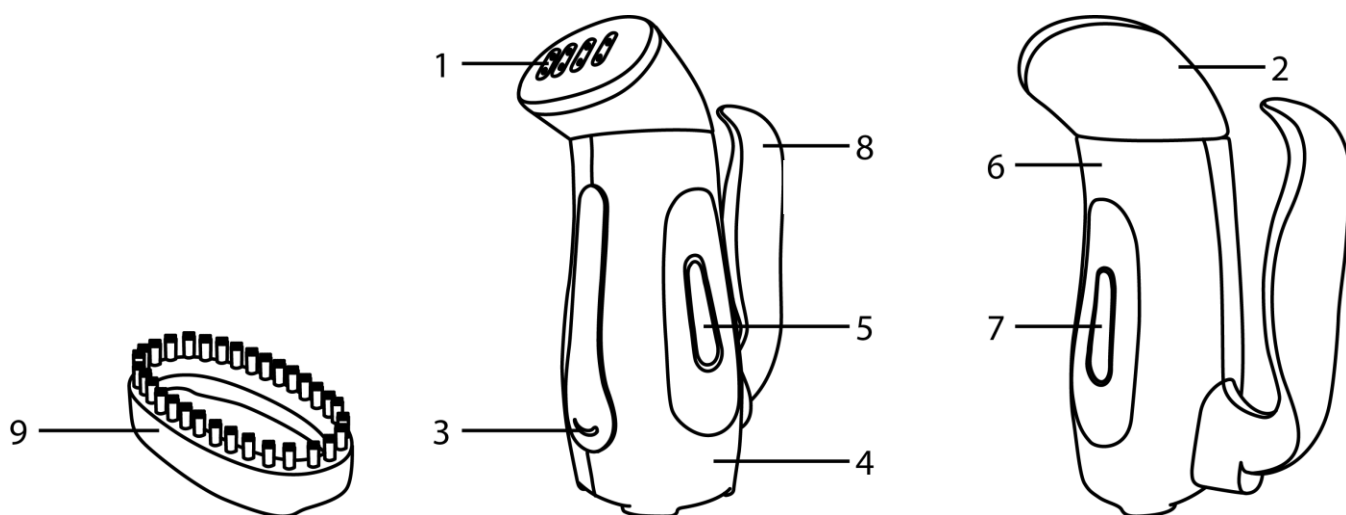

1. Отверстия выхода пара
2. Насадка с отверстиями для выхода пара
3. Световой индикатор включения
4. Корпус прибора
5. Резервуар для воды
6. Корпус прибора
7. Резервуар для воды
8. Ручка отпаривателя
9. Щетка- насадка для удаления ворсинок и загрязнений

## Комплектация

1. Прибор
2. Насадка-щётка
3. Инструкция пользователя
4. Список сервисных центров
5. Гарантийный талон

## Подготовка к работе

- Удалите весь упаковочный материал.
- Убедитесь, что напряжение, на которое рассчитан прибор, соответствует напряжению электрической сети.  
**Данный отпариватель может работать от сети с напряжением как 240 В так и 110 В.**
- Протрите корпус отпаривателя слегка влажной тканью, после чего вытрите насухо.
- Перед первым использованием прибора отпарьте сначала кусок ненужной ткани, чтобы убедиться, что рабочая поверхность достаточно чистая.
- Так как некоторые части отпаривателя смазаны при изготовлении, при первом включении возможно появление небольшого количества дыма. Спустя некоторое время после начала использования это прекратится.
- При первом использовании дайте отпаривателю поработать 5 минут, затем отключите его от сети, дайте остыть и слейте остатки воды.

## Эксплуатация прибора

- Снимите насадку с отверстиями для выхода пара, повернув ее против часовой стрелки на 90°.
- Залейте в резервуар воду. Не наполняйте резервуар выше отметки MAX на шкале уровня воды.
- Установите насадку с отверстиями для выхода пара на корпус отпаривателя, повернув ее по часовой стрелке на 90°.

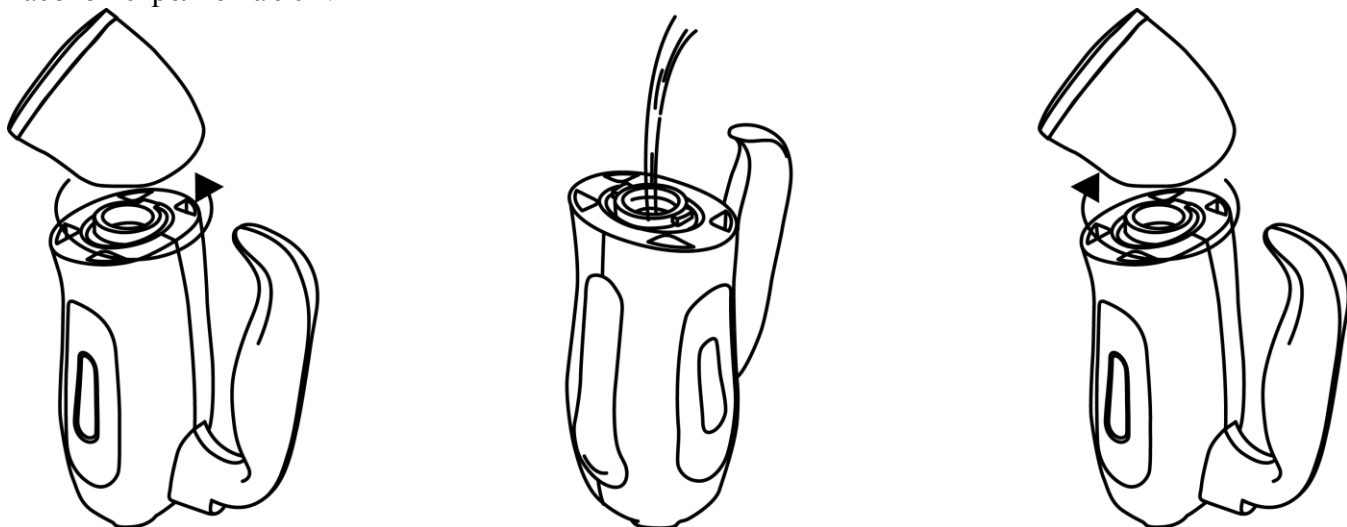

- Вставьте вилку сетевого шнура в розетку, при этом загорится световой индикатор нагрева.
- Устройство готово к использованию примерно через 120 сек.
- Подача пара начнется автоматически.
- Медленно проводите отпаривателем по ткани сверху вниз. Расправляйте ткань свободной рукой.
- Для разглаживания рубашек с пуговицами застегните верхнюю пуговицу, чтобы расправить ткань.
- Во время отпаривания на одежде могут образовываться небольшие мокрые пятна. Одежда также может быть влажной из-за пара.

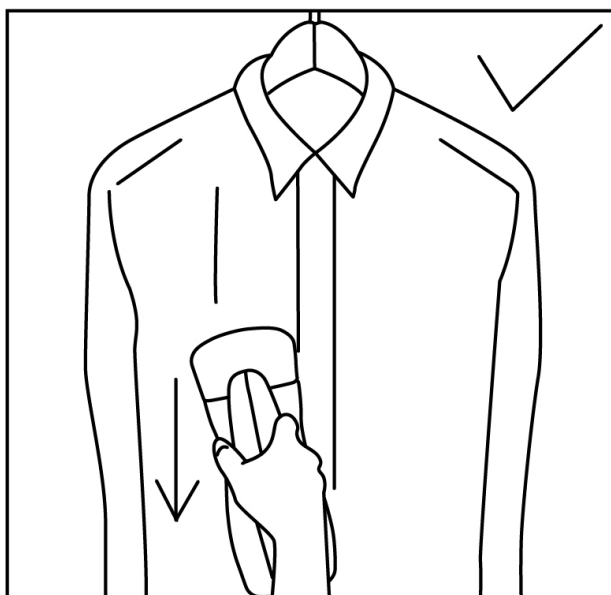

- Отпаривая рукава, начинайте с плеч и перемещайте отпариватель вниз. Свободной рукой тяните рукав вниз по диагонали.

- Разглаживая карманы на рубашке, перемещайте отпариватель снизу-вверх.
- После окончания работы выньте вилку сетевого шнура из розетки и дайте отпаривателю остыть.
- Не допускайте работу отпаривателя без воды. Как только подача пара прекратилась, отключите прибор от сети и долейте воду в резервуар.

**Примечание:**

*Не ставьте прибор на гладильную доску или другую горизонтальную поверхность и не переворачивайте его. В противном случае подача пара будет неравномерной. Для оптимальной подачи пара всегда держите отпариватель вертикально.*

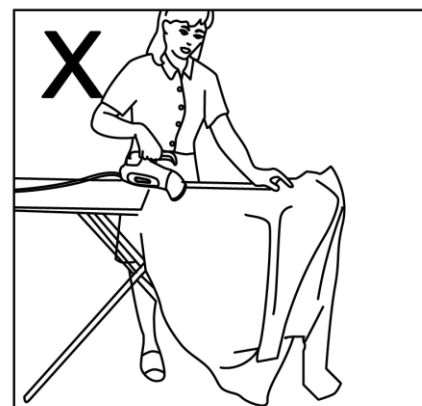
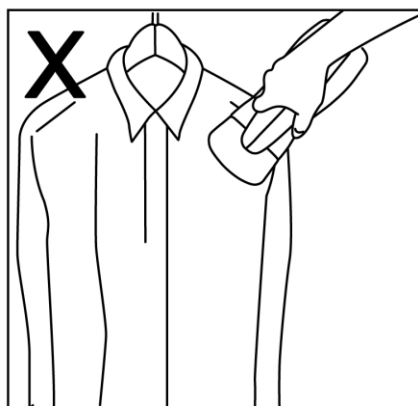
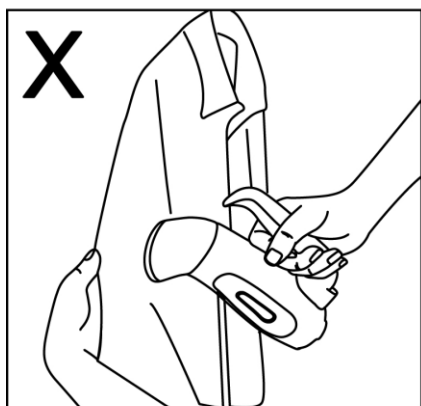

**Использование насадки-щетки**

- Насадка-щетка улучшает проникновение пара в толстые и тяжелые ткани и облегчает разглаживание складок. Насадка идеально подойдет для удаления ворсинок с одежды и обивки мягкой мебели.
- Установите насадку-щетку на отпариватель, как показано на рисунке так, чтобы она надежно зафиксировалась.

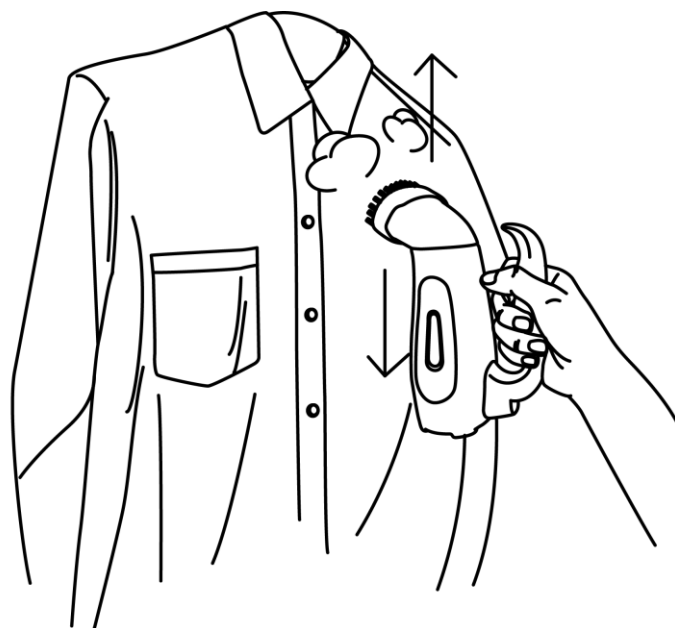
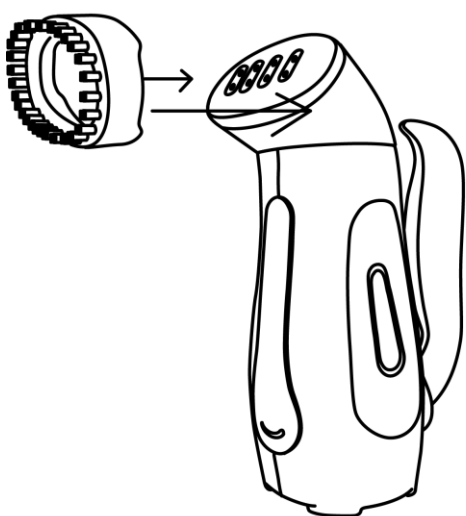

- Медленно проводите насадкой по ткани.
- Отключите устройство от сети и дождитесь его остывания перед тем, как установить или снять насадку. Для снятия насадки щетки потяните за фиксатор насадки.

## Завершение работы

- После отпаривания одежда должна остыть и высохнуть, для этого может потребоваться некоторое время.
- После окончания работы выньте вилку сетевого шнура из розетки и дайте отпаривателю остыть.
- Снимите резервуар для воды, откройте крышку заливного отверстия и слейте остатки воды.

### **Примечание:**

*Время непрерывной работы отпаривателя должно составлять не более 15-20 минут.*

*Прибор можно использовать для быстрого отпаривания одежды и придания вещам естественного вида. Для отпаривания одежды с глубокими складками и создания официального образа рекомендуем дополнительно воспользоваться утюгом.*

## Выбор воды

Для наполнения резервуара используйте водопроводную воду. Если водопроводная вода жесткая, то рекомендуется смешивать ее с дистиллированной водой в соотношении 1:1, при очень жесткой воде смешивайте ее в соотношении 1:2 или используйте только дистиллированную воду.

## Чистка и хранение

- Перед чисткой отключите прибор от сети и дайте ему остыть. Затем снимите насадку с отверстиями для выпуска пара и слейте остатки воды из резервуара.
- При чистке не применяйте агрессивных, абразивных веществ, а также органических растворителей.
- Протрите корпус отпаривателя и поверхность с отверстиями выхода пара мягкой влажной тканью, после чего вытрите насухо.
- Насадки промывайте под струей воды, предварительно сняв ее с отпаривателя.
- Повторяйте эти действия после каждого использования.
- Ни в коем случае не погружайте корпус отпаривателя, сетевой шнур или вилку сетевого шнура в воду или любые другие жидкости.
- Храните прибор в прохладном сухом месте.

***Примечание:** По окончании срока эксплуатации электроприбора не выбрасывайте его вместе с обычными бытовыми отходами, а передайте в официальный пункт сбора на утилизацию. Таким образом, Вы сможете сохранить окружающую среду.*



## Если у Вас возникла проблема

<b>ПРОБЛЕМА</b>	<b>ВОЗМОЖНАЯ ПРИЧИНА</b>	<b>ВОЗМОЖНОЕ РЕШЕНИЕ</b>
Отпариватель не вырабатывает пар	<ul style="list-style-type: none"><li>• Отпариватель не нагрелся до необходимой температуры</li><li>• Низкий уровень воды в резервуаре</li><li>• Вы перевернули или наклонили отпариватель, поэтому вода из резервуара не поступает в отпариватель</li><li>• Вы держите отпариватель горизонтально и отпариваете вещи на плоской поверхности</li></ul>	<ul style="list-style-type: none"><li>• Перед началом работы дайте отпаривателю нагреться в течение примерно 120 секунд</li><li>• Отключите отпариватель от сети и наполните резервуар для воды</li><li>• Держите отпариватель вертикально <i>Данная модель отпаривателя предназначена только для вертикального отпаривания. Не используйте отпариватель для горизонтального отпаривания одежды</i></li></ul>
Из отверстий для подачи пара капает вода	<ul style="list-style-type: none"><li>• Отпариватель не нагрелся до необходимой температуры</li><li>• Вы перевернули или наклонили отпариватель</li></ul>	<ul style="list-style-type: none"><li>• Перед началом работы дайте отпаривателю нагреться в течение примерно 120 секунд</li><li>• Держите отпариватель вертикально</li></ul>
Отпариватель не нагревается	<ul style="list-style-type: none"><li>• Неправильное подключение к сети</li></ul>	<ul style="list-style-type: none"><li>• Убедитесь, что вилка шнура питания правильно вставлена в розетку, а розетка исправна.</li></ul>

## Технические характеристики

PGS 0301C Travel Plus – компактный отпариватель для одежды электрический бытовой торговой марки POLARIS

Напряжение: 110В – 240 В

Частота: ~50 Гц

Номинальная мощность: 300 Вт

Максимальная мощность: 1000Вт

Класс защиты – I

***Примечание:** Вследствие постоянного процесса внесения изменений и улучшений, между инструкцией и изделием могут наблюдаться некоторые различия. Производитель надеется, что пользователь обратит на это внимание.*

## Информация о сертификации

Прибор сертифицирован на соответствие нормативным документам РФ.

- Сертификат соответствия № TC RU C-US.AY04.B.00212 серия RU № 0219570
- Срок действия с 12.11.2014 по 11.11.2019
- Выдан: орган по сертификации продукции Общества с ограниченной ответственностью "Сертификация и экспертиза", 129075, г. Москва, улица Аргуновская, д.6, корпус 1



**Расчетный срок службы изделия:** 3 года

**Гарантийный срок:** 1 год со дня покупки

## Производитель:

TEXTON CORPORATION LLC - ООО «ТЕКСТОН КОРПОРЕЙШН»

1313 N. Market Street, Suite 5100, Wilmington, State of Delaware 19801, United States of America

1313 Н. Маркет Стрит, Помещение 5100, Уилмингтон, Штат Делавэр 19801, Соединенные Штаты Америки

## Уполномоченный представитель на территории РФ:

ООО «Голдтехсервис»

119331 г. Москва, ул. Кравченко, д. 10

Телефон единой справочной службы: 8-800-700-11-78

## ГАРАНТИЙНОЕ ОБЯЗАТЕЛЬСТВО

Изделие: **Компактный отпариватель для одежды**

Модель: **PGS 0301C Travel Plus**

Настоящая гарантия предоставляется изготовителем в дополнение к правам потребителя, установленным действующим законодательством, и ни в коей мере не ограничивает их.

Настоящая гарантия действует в течение 12 месяцев, с даты приобретения изделия, и подразумевает гарантийное обслуживание изделия в случае обнаружения дефектов, связанных с материалами и работой. В этом случае потребитель имеет право, среди прочего, на бесплатный ремонт изделия. Настоящая гарантия действительна при соблюдении следующих условий:

1. Гарантийное обязательство распространяется на все модели, выпускаемые компанией «Texton Corporation LLC» в странах, где предоставляется гарантийное обслуживание (независимо от места покупки).
2. Изделие должно быть приобретено исключительно для личных бытовых нужд. Изделие должно использоваться в строгом соответствии с инструкцией по эксплуатации с соблюдением правил и требований по безопасности.
3. Обязанности изготовителя по настоящей гарантии исполняются продавцами – уполномоченными дилерами изготовителя и официальными обслуживающими (сервис) центрами. Настоящая гарантия не распространяется на изделия, приобретенные у не уполномоченных изготовителем продавцов, которые самостоятельно отвечают перед потребителем в соответствии с законодательством.
4. Настоящая гарантия не распространяется на дефекты изделия, возникшие в результате:
  - Химического, механического или иного воздействия, попадания посторонних предметов вовнутрь изделия;
  - Неправильной эксплуатации, заключающейся в использовании изделия не по его прямому назначению, а также установки и эксплуатации изделия с нарушением правил и требований техники безопасности;
  - Износа деталей отделки, ламп, батарей, защитных экранов, накопителей мусора, ремней, щеток и иных деталей с ограниченным сроком использования;
  - Ремонта изделия, произведенного лицами или фирмами, не являющимися авторизованными сервисными центрами\*;
5. Настоящая гарантия действительна по предъявлении вместе с оригиналом настоящего талона, оригиналом товарного чека, выданного продавцом, и изделия, в котором обнаружены дефекты.
6. Настоящая гарантия действительна только для изделий, используемых для личных бытовых нужд, и не распространяется на изделия, которые используются для коммерческих, промышленных или профессиональных целей.

По всем вопросам гарантийного обслуживания изделий POLARIS обращайтесь к Вашему местному официальному продавцу POLARIS.

\*Адреса авторизованных обслуживающих центров на сайте Компании: [www.polar.ru](http://www.polar.ru)

**Компактний відпарювач**  
**Компактний відпарювач для одягу**  
**POLARIS**  
**Модель PGS 0301C Travel Plus**

**Інструкція з експлуатації**

Дякуємо Вам за вибір продукції, що випускається під торговельною маркою POLARIS. Наші вироби розроблено відповідно до високих вимог якості, функціональності й дизайну. Ми впевнені, що, придбавши новий виріб нашої фірми, Ви будете задоволені.

Перед початком експлуатації приладу уважно прочитайте цю інструкцію, в якій міститься важлива інформація, що стосується Вашої безпеки, а також рекомендації з правильного використання приладу й догляду за ним.

Зберігайте інструкцію разом із гарантійним талоном, касовим чеком, а також, якщо це можливо, з картонною коробкою і пакувальним матеріалом.

## **Зміст**

Загальні вказівки з безпеки.....	12
Спеціальні вказівки з безпеки цього приладу.....	13
Сфера використання.....	14
Опис приладу.....	15
Комплектація.....	15
Підготовка до роботи.....	15
Експлуатація приладу.....	16
Чищення та зберігання.....	18
Якщо у Вас виникла проблема.....	19
Технічні характеристики.....	20
Інформація про сертифікацію.....	20
Гарантійне зобов'язання.....	21

## **Загальні вказівки з безпеки**

- Прилад повинен використовуватися тільки за призначенням.
- Перед введенням приладу в експлуатацію уважно прочитайте цю інструкцію.
- Щоразу перед вмиканням приладу оглядайте його. При наявності ушкоджень приладу і шнура живлення в жодному разі не вмикайте його у розетку.
- Прилад і мережевий шнур повинні зберігатися так, щоб вони не потрапляли під вплив тепла, прямих сонячних променів та вологи.
- Не залишайте працюючий прилад без нагляду! Якщо не користуєтеся приладом, завжди вимикайте його.
- Цей прилад не призначений для використання людьми (у тому числі дітьми), у яких наявні фізичні, нервові або психічні відхилення або бракує досвіду і знань, за винятком випадків, коли за такими особами здійснюється нагляд або проводиться їхній інструктаж щодо використання цього приладу особою, відповідальною за їхню безпеку. Необхідно здійснювати нагляд за дітьми, аби не допустити їхніх ігор із приладом.

- **Увага! Не використовуйте прилад поблизу ванн, раковин або інших ємностей, заповнених водою.**
- У жодному разі не занурюйте прилад у воду чи інші рідини. Не торкайтеся приладу вологими руками. При намоканні приладу негайно від'єднайте його від мережі.
- У разі падіння приладу в воду негайно від'єднайте його від мережі. При цьому в жодному разі не занурюйте руки в воду. Перш ніж надалі використовувати прилад, необхідно перевірити його кваліфікованим спеціалістом.
- Умикайте прилад тільки в джерело змінного струму (~). Перед вмиканням переконайтеся, що прилад розрахований на напругу, що використовується в мережі.
- Перед включенням відпарювача в електричну мережу наведіть перемикач напруги живлення в положення, відповідне напруги в електричній мережі. Після використання відпарювача при напрузі мережі 110 В завжди встановлюйте перемикач в положення 240 В, це запобіжить виходу відпарювача з ладу при включенні відпарювача в електричну мережу з підвищеною напругою.
- Прилад може вмикатися тільки в мережу з заземленням. Для забезпечення Вашої безпеки заземлення повинне відповідати встановленим електротехнічним нормам. Не користуйтеся нестандартними джерелами живлення чи іншими пристроями для підключення.
- Використовуючи подовжувач, переконайтеся, що він заземлений.
- **Будь-яке помилкове вмикання позбавляє Вас права на гарантійне обслуговування.**
- Не використовуйте прилад поза приміщенням. Оберегайте прилад від ударів об гострі кути. Після завершення експлуатації, чищення або поломці приладу завжди від'єднуйте його від мережі.
- Не можна переносити прилад, тримаючи його за шнур живлення. Забороняється також від'єднувати прилад від мережі, тримаючи його за шнур живлення. При вимиканні приладу з мережі тримайтеся за штепсельну вилку.
- Використання додаткових аксесуарів, що не входять до комплекту, позбавляє Вас права на гарантійне обслуговування.
- Після використання ніколи не обмотуйте шнур електроживлення навколо приладу, тому що згодом це може призвести до заломлення шнура. Завжди гладко розправляйте шнур на час зберігання.
- Заміну шнура живлення можуть здійснювати тільки кваліфіковані фахівці – співробітники сервісного центру. Некваліфікований ремонт становить пряму небезпеку для користувача.
- Не здійснюйте ремонт приладу самостійно. Ремонт повинен здійснюватися тільки кваліфікованими фахівцями сервісного центру.
- Для ремонту приладу можуть використовуватися тільки оригінальні запасні частини.

## **Спеціальні вказівки з безпеки цього приладу**

- Забороняється підключати відпарювач через трійник разом з іншими електроприладами.
- Щоб запобігти ураження електричним струмом не занурюйте шнур чи штепсельну вилку приладу в воду або інші рідини.
- Завжди від'єднуйте відпарювач від мережі електроживлення перед чищенням і перед тим, як налити чи вилити воду з резервуара, а також коли ви не користуйтеся пристроєм.
- Не залишайте, під'єднаний до мережі, відпарювач без нагляду. Від'єднайте відпарювач від мережі перед тим, як залишите приміщення, де ви відпарюєте речі, навіть у випадку, якщо Ви залишаєте приміщення на зовсім короткий проміжок часу.
- Під час відпарювання тримайте руки на безпечній відстані від насадки з отворами для виходу пари, не підкладайте руки під тканину, не підпускайте близько до відпарювача дітей, оскільки потрапляння пари на шкіру може стати причиною сильного опіку.

- Під час роботи тримайте відпарювач тільки за ручку, оскільки корпус нагрівається. Верхня частина відпарювача нагрівається під час роботи, щоб уникнути небезпеки отримання опіків тримайте відпарювач у руці на рівні кнопки подачі пари.
- Не закривайте отвори для виходу пари та не допускайте їх засмічення.
- **Ні в якому разі не відпарюйте одяг, надітий на людину.**
- Не користуйтеся відпарювачем поряд з працюючою плитою чи іншими електронагрівальними приладами.
- Використовуйте лише насадки, що входять до комплекту.
- Не вмикайте прилад без води. Вимикайте пристрій, як тільки в резервуарі закінчиться вода.
- Не направляйте відпарювач на людей, тварин, рослин, а також на меблі, електроприлади, книги та будь-які предмети, котрі можуть бути пошкоджені гарячою парою.
- Не допускайте контакту мережевого шнура з гарячими предметами чи з підошвою праски.
- Від'єднайте відпарювач від мережі електроживлення під час чищення, зберігання чи наповнення резервуару для води, а також установки та знімання аксесуарів.
- Не користуйтеся несправним відпарювачем. У разі поломки звертайтеся до вповноваженого сервісного центру для здійснення ремонту.
- Некваліфікований ремонт може стати причиною травми користувача чи пошкодження приладу.
- Не заливайте оцет чи спеціальні засоби проти накипу в резервуар для води. Наливайте в резервуар тільки чисту воду, що пройшла додаткову очистку побутовими фільтрами (при необхідності). Не використовуйте газовану воду та парфумерні добавки.
- Увага! Перед тим, як упакувати прилад і прибрати його для зберігання, дайте йому повністю охолонути в вертикальному положенні.

## Сфера використання

Прилад призначений винятково для побутового використання відповідно до цієї Інструкції. Прилад не призначений для промислового використання.

Виробник не несе відповідальності за збитки, що виникли в результаті неправильного або непередбаченого цією інструкцією використання.

Відпарювач можна використовувати для розгладжування складок на одязі з будь-яких типів тканин. Якщо у вас є сумніви стосовно використання відпарювача для певного типу тканини чи одягу, дотримуйтеся вказівок на ярлику виробу. Якщо подібна інформація відсутня, попробуйте відпарити невелику ділянку тканини з виворотної сторони.

Відпарюючи такі тканини як шовк і вельвет, тримайте відпарювач на деякій відстані від виробу.

## Опис приладу

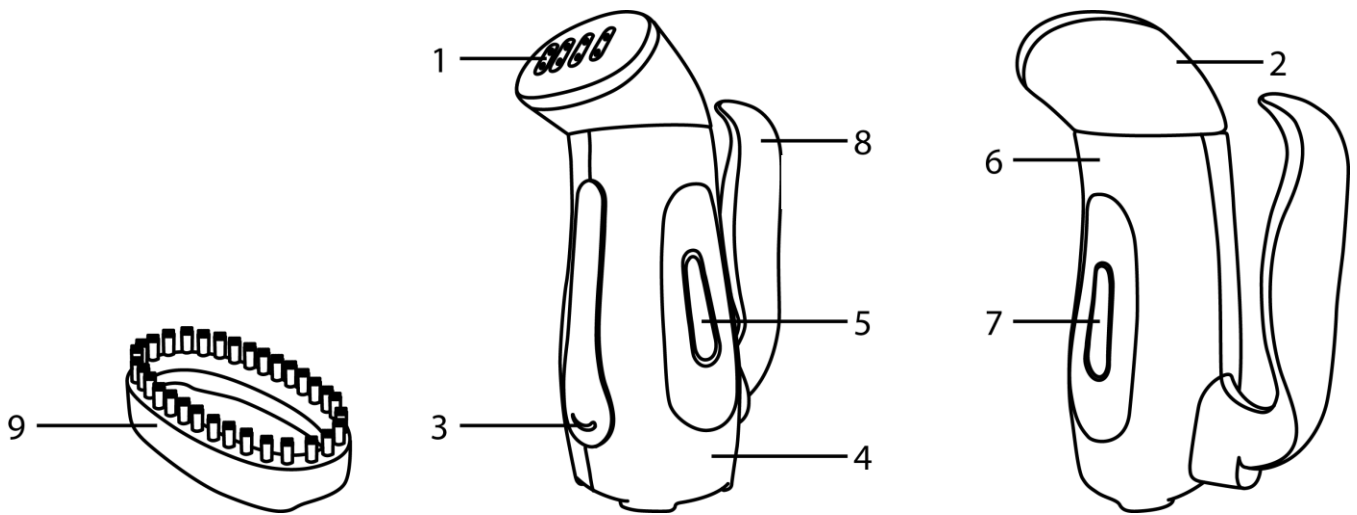

10. Отвори для виходу пари
11. Насадка з отворами для виходу пари
12. Світловий індикатор увімкнення
13. Корпус приладу
14. Резервуар для води
15. Корпус приладу
16. Резервуар для води
17. Ручка відпарювача
18. Щітка - насадка для видалення ворсинок і забруднень

## Комплектація

6. Прилад
7. Насадка-щітка
8. Інструкція користувача
9. Перелік сервісних центрів
10. Гарантійний талон

## Підготовка до роботи

- Видаліть увесь пакувальний матеріал.
- Переконайтеся, що напруга, зазначена на приладі, відповідає напрузі в електричній мережі. **Цей відпарювач може працювати від мережі з напругою як 240 В так і 110 В.**
- Протріть корпус відпарювача ледь вологою тканиною, після чого витріть насухо.
- Перед першим використанням приладу спочатку відпарте шматочок непотрібної тканини, щоб перекопатися, що робоча поверхня достатньо чиста.
- Оскільки деякі частини відпарювача були змащені під час виготовлення, при першому вмиканні від може трошки димити. Через деякий час після початку використання це припиниться.
- При першому використанні дайте відпарювачу попрацювати 5 хвилин, потім від'єднайте його від мережі, дайте вихолонуть та злийте залишки води.

## Експлуатація приладу

- Зніміть насадку з отворами для виходу пари, повернувши її проти годинникової стрілки на 90°.
- Налийте в резервуар воду. Не наповнюйте резервуар вище позначки MAX на шкалі рівня води.
- Встановіть насадку з отворами для виходу пари на корпус відпарювача, повернувши її за годинниковою стрілкою на 90°.

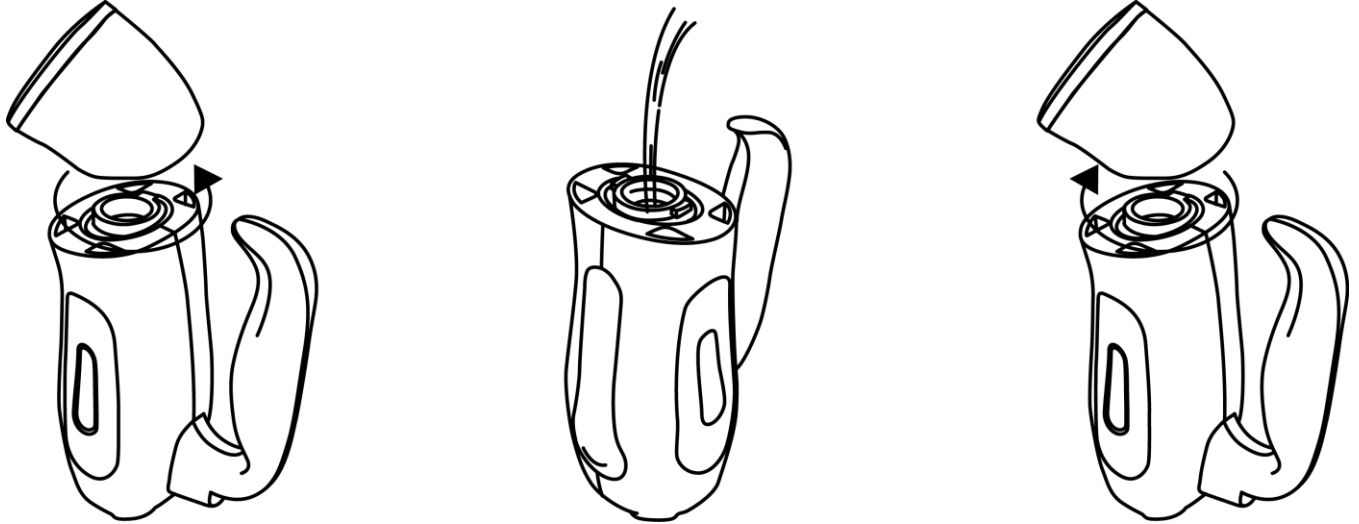

- Вставте вилку мережевого шнура в розетку, при цьому загориться світловий індикатор нагрівання.
- Пристрій буде готовий до використання приблизно через 120 сек.
- подача пари розпочнеться автоматично.
- Повільно проводьте відпарювачем по тканині зверху вниз. Розправляйте тканину вільною рукою.
- Для розгладжування сорочки з гудзиками застібніть верхній гудзик, щоб розправити тканину.
- Під час відпарювання на одязі можуть утворюватися невеликі мокрі плями. Також із-за пари одяг може бути вологим.

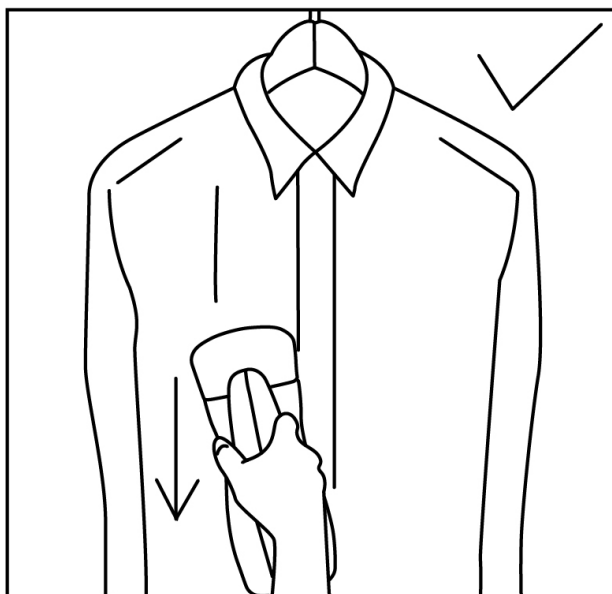



- Відпарюючи рукава, починайте з плечей і переміщайте відпарювач вниз. Вільною рукою відтягуйте рукав вниз по діагоналі.
- Розгладжуючи кишені на сорочці, переміщайте відпарювач знизу-вверх.
- Після закінчення роботи вийміть вилку мережевого шнура з розетки та дайте відпарювачу охолонути.
- Не допускайте роботу відпарювача без води. Як тільки припинилася подача пари, від'єднайте прилад від мережі та долийте воду в резервуар.

**Примітка:**

*Не ставте прилад на дошку для прасування чи горизонтальну поверхню та не перевертайте його. Інакше подача пари буде нерівномірною. Завжди тримайте відпарювач вертикально для оптимальної подачі пари.*

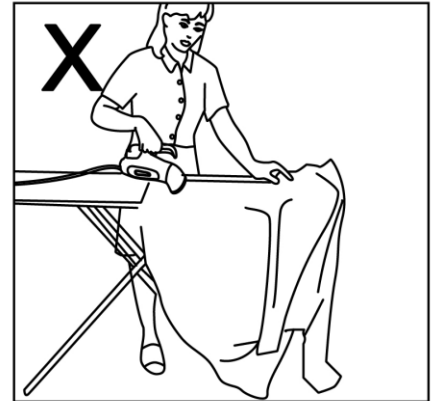
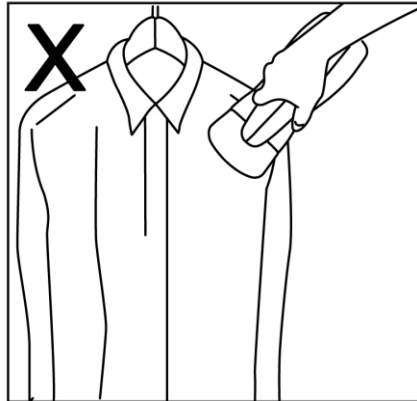
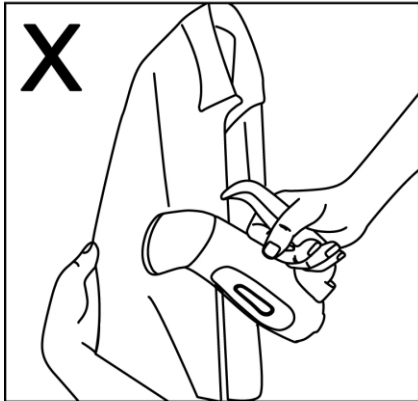

**Використання насадки-щітки**

- Насадка-щітка покращує проникання пари в товсті та важкі тканини та полегшує розгладжування складок. Насадка ідеально підійде для видалення ворсинок із одягу та оббивки м'яких меблів.
- Встановіть насадку-щітку на відпарювач, як показано на рисунку так, щоб вона надійно зафіксувалася.

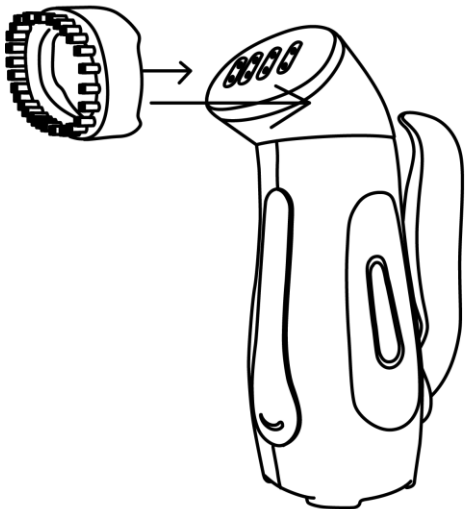

- Повільно проводьте насадкою по тканині.

- Від'єднайте пристрій від мережі та дочекайтеся його охолодження перед тим, як встановити чи зняти насадку. Для знімання насадки щітки потягніть за фіксатор насадки.

## **Завершення роботи**

- Після відпарювання одяг повинен охолонути та висохнути, це може зайняти деякий час.
- Після закінчення роботи вийміть вилку мережевого шнура з розетки та дайте відпарювачу охолонути.
- Зніміть резервуар для води, відкрийте кришку заливного отвору і злийте залишки води.

### **Примітка:**

*Час безперервної роботи відпарювача не повинен перевищувати більше 15-20 хвилин.*

*Прилад можна використовувати для швидкого відпарювання одягу та надання речам гарного вигляду. Для відпарювання одягу з глибокими складками та створення офіційного образу, рекомендуємо додатково скористатися праскою.*

## **Вибір води**

Для наповнення резервуара використовуйте водопровідну воду. Якщо вода з водопроводу тверда, рекомендується змішувати її з дистильованою водою у співвідношенні 1:1, якщо вода дуже тверда, змішуйте її у співвідношенні 1:2, або використовуйте лише дистильовану воду.

## **Чищення та зберігання**

- Перед чищенням від'єднайте прилад від електромережі та дайте йому охолонути. Потім зніміть насадку з отворами для виходу пари та злийте залишки води з резервуара.
- Під час чищення не використовуйте агресивні та абразивні речовини, а також органічні розчинники.
- Протріть корпус відпарювача та поверхню з отворами для виходу пари м'якою вологою тканиною, після чого витріть насухо.
- Насадку промивайте під струменем води, попередньо знявши її з відпарювача.
- Повторюйте ці дії після кожного використання.
- У жодному разі не занурюйте корпус відпарювача, мережевий шнур або вилку мережевого шнура в воду чи будь-які інші рідини.
- Зберігайте прилад в прохолодному сухому місці.

***Примітка:** Після завершення терміну експлуатації електроприладу не викидайте його разом зі звичайними побутовими відходами, а передайте в офіційний пункт збору на утилізацію. Таким чином Ви допоможете зберегти довкілля.*

## Якщо у Вас виникла проблема

ПРОБЛЕМА	МОЖЛИВА ПРИЧИНА	МОЖЛИВЕ РІШЕННЯ
Відпарювач не виробляє пару	<ul style="list-style-type: none"> <li>• Відпарювач не нагрівся до необхідної температури</li> <li>• Мало води в резервуарі</li> <li>• Ви перевернули чи нахилили відпарювач, тому вода з резервуара не поступає у відпарювач</li> <li>• Ви тримаєте відпарювач горизонтально та відпарюєте речі на плоскій поверхні</li> </ul>	<ul style="list-style-type: none"> <li>• Перед початком роботи дайте відпарювачу нагрітися протягом приблизно 120 секунд</li> <li>• Від'єднайте відпарювач від мережі та наповніть резервуар для води</li> <li>• Тримайте відпарювач вертикально <i>Ця модель відпарювача призначена тільки для вертикального відпарювання. Не використовуйте відпарювач для горизонтального відпарювання одягу</i></li> </ul>
Із отворів для подачі пари крапає вода	<ul style="list-style-type: none"> <li>• Відпарювач не нагрівся до необхідної температури</li> <li>• Ви перевернули чи нахилили відпарювач</li> </ul>	<ul style="list-style-type: none"> <li>• Перед початком роботи дайте відпарювачу нагрітися протягом приблизно 120 секунд</li> <li>• Тримайте відпарювач вертикально</li> </ul>
Відпарювач не нагрівається	<ul style="list-style-type: none"> <li>• Неправильне під'єднання до мережі</li> </ul>	<ul style="list-style-type: none"> <li>• Переконайтеся, що вилка шнура живлення правильно вставлена в розетку, а розетка справна.</li> </ul>

## Технічні характеристики

PGS 0301C Travel Plus – компактний відпарювач для одягу електричний побутовий торговельної марки POLARIS  
Напруга: 110В – 240 В  
Частота: ~50 Гц  
Номінальна потужність: 300 Вт  
Максимальна потужність: 1000Вт  
Клас захисту – I

***Примітка:** Внаслідок постійного процесу внесення змін і вдосконалень між інструкцією і виробом можуть спостерігатися деякі розходження. Виробник сподівається, що користувач зверне на це увагу.*

## Інформація про сертифікацію

Прилад сертифікований на відповідність нормативним документам РФ.

- Сертифікат відповідності № TC RU C-US.AU04.B.00212 серія RU № 0219570
- Термін дії з 12.11.2014 до 11.11.2019
- Видав: орган із сертифікації продукції Товариство з обмеженою відповідальністю "Сертифікація та експертиза", 129075, м. Москва, вулиця Аргуновська, буд. 6, корпус 1



**Розрахунковий термін служби виробу: 3 роки**

**Гарантійний строк: 1 рік від дня покупки**

## Виробник:

TEXTON CORPORATION LLC - ТОВ «ТЕКСТОН КОРПОРЕЙШН»

1313 N. Market Street, Suite 5100, Wilmington, State of Delaware 19801, United States of America

1313 Н. Маркет Стріт, Приміщення 5100, Вілмінгтон, Штат Делавер 19801, Сполучені Штати Америки

## Вповноважений представник на території РФ:

ТОВ «Голдтехсервіс»

119331 м. Москва, вул. Кравченко, буд. 10

Телефон єдиної довідкової служби: 8-800-700-11-78

## ГАРАНТІЙНЕ ЗОБОВ'ЯЗАННЯ

Виріб: **Компактний відпарювач для одягу**

Модель: **PGS 0301C Travel Plus**

Ця гарантія надається виробником як додаток до прав споживача, встановлених чинним законодавством і жодним чином не обмежує їх.

Ця гарантія діє протягом 12 місяців з дати придбання виробу і забезпечує гарантійне обслуговування виробу при виявленні дефектів, пов'язаних із матеріалами та роботою. У цьому випадку споживач має право і на безкоштовний ремонт виробу. Ця гарантія дійсна при дотриманні наступних умов:

1. Гарантійне зобов'язання поширюється на всі моделі, що випускаються компанією «Textron Corporation LLC» у країнах, де надається гарантійне обслуговування (незалежно від місця покупки).
2. Виріб повинен бути придбаний винятково для особистих побутових потреб. Виріб повинен використовуватися в суворій відповідності до інструкції з експлуатації, з дотриманням правил та вимог безпеки.
3. Обов'язки виробника за цією гарантією виконуються продавцями - уповноваженими дилерами виробника і офіційними обслуговуючими (сервісними) центрами. Ця гарантія не поширюється на вироби, придбані в продавців, які не уповноважені виробником. Вони самостійно відповідають перед споживачем відповідно до законодавства.
4. Ця гарантія не поширюється на дефекти виробу, що виникли в результаті:
  - Хімічного, механічного або іншого впливу, потрапляння сторонніх предметів, рідин, комах та продуктів їх життєдіяльності всередину виробу;
  - Неправильної експлуатації, що полягає у використанні виробу не за його прямим призначенням, а також встановлення та експлуатації виробу з порушенням правил і вимог техніки безпеки;
  - Зносу деталей оздоблення, ламп, батарей, захисних екранів, накопичувачів сміття, ременів, щіток та інших деталей з обмеженим терміном використання;
  - Ремонту виробу, здійсненого особами або фірмами, що не є авторизованими сервісними центрами\*.
5. Ця гарантія дійсна, якщо пред'явлена разом із оригіналом справжнього талона, оригіналом товарного чека, виданого продавцем, і виробу, в якому виявлено дефекти.
6. Ця гарантія дійсна тільки для виробів, що використовуються для особистих побутових потреб, і не поширюється на вироби, які використовуються для комерційних, промислових або професійних цілей.

З усіх питань гарантійного обслуговування виробів POLARIS звертайтеся до Вашого місцевого офіційного продавця POLARIS.

\*Адреси авторизованих центрів обслуговування на сайті Компанії: [www.polar.ru](http://www.polar.ru)

**Бумен жібітетін шағын үтіктегіш**  
**Киімге арналған шағын бумен жібітетін үтіктегіш**  
**POLARIS**  
**Моделі PGS 0301C Travel Plus**

**Пайдалану жөніндегі нұсқаулық**

POLARIS сауда маркасымен шығатын өнімді таңдағаныңыз үшін алғыс білдіреміз. Біздің бұйымдар сапа, функционалдық және дизайнға қойылатын жоғары талаптарға сәйкес жасалған. Біздің фирмадан жаңа бұйым алғаныңызға риза болатыныңызға сенімдіміз.

Құралды пайдаланбас бұрын осы нұсқаулықпен мұқият танысыңыз, онда Сіздің қауіпсіздігіңізге қатысты маңызды ақпарат бар, сондай-ақ, құралды дұрыс пайдалану мен күтуге қатысты кеңестер берілген.

Нұсқаулықты кепілдік талонымен, кассалық чекпен бірге, мүмкіндігінше, картон қорапта және орама материалымен бірге сақтаңыз.

**Мазмұны**

Қауіпсіздік жөніндегі жалпы нұсқаулар .....	22
Осы құралдың қауіпсіздігі жөніндегі арнайы нұсқаулар .....	23
Пайдалану саласы .....	24
Құралдың сипаттамасы .....	25
Құралдың жиынтығы.....	25
Құралды қоспас бұрын дайындау.....	25
Құралды пайдалану.....	26
Құралды тазарту және сақтау шаралары .....	28
Егер Сізде қандай да бір қыйындық туындаса.....	29
Техникалық сипаттамасы .....	29
Сертификаттау жөніндегі ақпарат.....	30
Кепілдік міндеттеме.....	31

**Қауіпсіздік жөніндегі жалпы нұсқаулар**

- Құралды тек қана мақсаты бойынша ғана пайдаланыңыз.
- Құралды пайдалануды бастамас бұрын пайдалану жөніндегі нұсқаулықты мұқият оқып шығыңыз.
- Әр кезде құралды қоспас бұрын оны қарап шығыңыз. Құралдың және желілік сымның ақаулығы анықталған жағдайда, құралды розеткаға қосуға мүлдем болмайды.
- Құрал мен желілік сым жоғары температураның әсеріне, тікелей күн көзіне және ылғалға ұшырамайтындай етіп, сақталуы керек.
- Жұмыс істеп тұрған құралды бақылаусыз қалдырмаңыз! Егер Сіз құралды пайдалануды жалғастырмасаңыз, онда оны әрдайым сөндіріп қойыңыз.
- Аталмыш құралды қолдануға қатысты қауіпсіздіктері үшін жауап беретін тұлғаның нұсқаулығы жүргізілген немесе қадағалау жүзеге асырылған кездерді есепке алмағанда, білімі мен тәжірибесі жоқ немесе жүйке жүйесінде немесе психикалық, физикалық

ауытқулары бар тұлғалардың (балаларды қоса алғанда) қолдануына арналмаған. Балалардың құралмен ойнауына жол бермеу үшін оларды қадағалап отырыңыз.

- **Назар аударыңыз! Құралды ванна, ыдыс-аяқ жуатын шұңғылша немесе сумен толтырылған басқа ыдыстардың қасында пайдалануға болмайды.**
- Құралды суға немесе басқа сұйықтықтарға салуға мүлдем болмайды. Ылғал қолмен құралды ұстауға болмайды. Құрал дымқылданса, оны бірден желіден ажыратыңыз.
- Құрал суға түсіп кеткен жағдайда, оны бірден желіден ажыратыңыз. Және бұл кезде қолды суға малуға болмайды. Құралды екінші мәрте пайдаланудың алдында оны білікті маман тексеріп шығуы керек.
- Құралды тек қана ауыспалы ток көзіне ғана қосыңыз (~). Қоспас бұрын, құралдың желіде қолданылатын кернеуге арналғанына көз жеткізіңіз.
  - алдым отпаривателя ішіне ал- в электр ауға келтір- нәрдің кернеуінің айырып-қосқышын в, кернеуге ара электр ауда лайықтайтын жағдайға. кейін отпаривателя игерушілігінің при аудың кернеуінің 110 арада айырып-қосқышты в 240 жағдайға арада ылғи тағайында-, сол отпаривателя бұзылып қал- при отпаривателя ішіне ал- в электр ауға мен көтеріңкі кернеу болдырма.
- Құралды тек қана жерге тұйықталған желіге ғана қосады. Сіздің қауіпсіздігіңізді қамтамасыз ету үшін жерге тұйықталу бекітілген электр техникалық нормаларға сәйкес келуі тиіс. Стандартты емес электрмен қоректендіру көздерін немесе қосу құрылғыларын пайдалануға болмайды.
- Ұзартқышты қолданғанда оның жерге тұйықталғанына көз жеткізіңіз.
- **Кез келген ақау бола тұра құралды іске қосу Сізді кепілдікті қызмет көрсету құқығынан айырады.**
- Құралды бөлмежайдан тысқары жерде пайдаланбаңыз. Құралды сүйір бұрыштарға соғылуынан сақтаңыз. Құралмен пайдаланып болғаннан кейін, сонымен қатар, құралды тазарту алдында немесе құрал сынып, істен шыққан жағдайда, оны әрдайым желіден ажырату қажет.
- Құралды желілік сымнан ұстап тасымалдауға болмайды. Сондай-ақ, желілік сымнан ұстап желіден ажыратуға тиым салынады. Құралды желіден ажыратқан кезде штепсельдік айыршасынан ұстаңыз.
- Жинағына кірмейтін қосымша аксессуарларды пайдалану Сізді кепілдікті қызмет көрсету құқығынан айырады.
- Құралмен пайдаланып болғаннан кейін, оның электрмен қоректендіру сымын құралды айналдыра орауға болмайды, себебі, уақыт өте келе бұл сымның үзілуіне әкеп соғуы мүмкін. Қашанда сақтау үшін сымды жақсылап тарқатып, тегістеп жазыңыз.
- Сымды тек қана білікті мамандар – қызмет көрсету орталығының қызметкері ғана ауыстыра алады. Біліктілігі жоқ тұлға тарапынан жасалған жөндеу қолданушыны қауіп-қатерге ұшыратуы мүмкін.
- Құралды өз бетіңізбен жөндеуге болмайды. Жөндеуді қызмет көрсету орталығының білікті мамандары ғана жүзеге асыруы керек.
- Құралды жөндеу үшін тек қана түпнұсқалы қосалқы бөлшектер пайдаланылады

## **Осы құралдың қауіпсіздігі жөніндегі арнайы нұсқаулар**

- Бүмен жібітетін үтіктегішті өзге де электр құралдарымен бірге ұшайырға біркелкі қосуға тыйым салынады.
- Электрлі токмен зақымданбау үшін сымды, штепсельді ашаны, құралды суға және өзге де сұйықтықтарға батырып салмаңыз.

- Құралды тазалаудың, сауытқа суды құю немесе төгудің алдында, сондай-ақ құралды пайдаланбасаңыз, бумен жібітетін үтіктегішті әркез сөндіріңіз.
- Желіге қосылған бумен жібітетін үтіктегішті қараусыз қалдыруға болмайды. Үтіктеп жатқан бөлмеден шығар алдында бумен жібітетін үтіктегішті желіден ажыратыңыз, Сіз аз ғана уақытқа шығатын болсаңыз да, бұл ережені жоққа шығаруға болмайды.
- Бумен үтіктеу барысында қолыңызды буды жіберу саңылаулары бар қондырмадан қауіпсіз қашықтықта ұстаңыз, сондай-ақ қолыңызды үтіктелетін матаның астына қоймаңыз, балалардың құралға жақындамауын қадағалаңыз, себебі будың теріге тию әрекеті терінің қатты күйіп қалуына әкеп соғуы мүмкін.
- Жұмыс барысында құралды тек тұтқасынан ұстаңыз, құралдың сыртқы бөлігі қатты қызады. Үтіктегіштің жоғарғы бөлігі жұмыс барысында қызады, сол себепті жұмыс барысында күйіп қалмау үшін құралды буды жіберу батырмасы деңгейінде қолыңызда ұстаңыз.
- Буды жіберу саңылауларын жаппаңыз және оған бөгде заттарды салмаңыз.
- **Адамның үстіндегі киімді бумен үтіктеуге тыйым салынады.**
- Бумен жібітетін үтіктегішті қосулы пеш немесе өзге де электр қыздырғыш құралдарының жанында пайдалануға болмайды.
- Құралмен бірге жинаққа кіретін қондырмаларды ғана қолданыңыз.
- Құралда су жоқ болса оны іске қоспаңыз. Сауыттағы судың мөлшері азайғанда тез арада құралды сөндіріңіз.
- Құралды адамдарға, жануарларға, сондай-ақ жиһазға, электр құралдарына, кітаптарға, ыстық будың әсерінен зақымдалатын кез келген заттарға бағыттауға тыйым салынады.
- Желілік сымның ыстық заттармен немесе үтіктің табанымен жанасуына жол бермеңіз.
- Бумен жібітетін үтіктегішті тазалау барысында, оны сақтау кезінде немесе суға арналған сауытты толтыру қажет болған жағдайда, сондай-ақ аксессуарларды орнату немесе керісінше шешкен сәтте құралды сөндіру қажет.
- Зақымдалған бумен жібітетін үтіктегішті пайдаланбаңыз. Құралда ақау пайда болса, оны жөндеу үшін құралды өкілетті қызмет көрсету орталығына апарыңыз.
- Біліктілігі жоқ тұлға тарапынан жасалған жөндеу жұмыстары қолданушыға қауіп-қатер төндіруі мүмкін немесе сәтсіз оқиғаға әкеп соғуы мүмкін.
- Суға арналған сауытқа сірке қышқылын немесе қақты жою құралын құюға болмайды. Сауытқа тұрмыстық сүзгіден қосымша тазалықтан өткен таза суды ғана құйыңыз (қажет болған жағдайда). Газдалған су мен әтір қоспаларын пайдаланбаңыз.
- Назар аударыңыз! Құралды қайта орамас бұрын оның тік қалпында сууын күтіңіз.

## Пайдалану саласы

Құрал бұл нұсқаулыққа сәйкес тек тұрмыстық мақсатта қолдануға арналған. Құралды өнеркәсіпте қолдануға болмайды.

Өндіруші құралды дұрыс қолданбау немесе бұл нұсқаулықта қарастырылмаған қолдану әрекеттері салдарынан туындаған ақау үшін жауапты емес.

Бумен жібітетін үтіктегішті кез келген мата түрінен тігілген киімдегі бүрмелерді үтіктеу үшін қолдануға болады. Құралды белгілі бір матаның түріне немесе киімге қолдануға күмәндансаңыз, киімдегі жазба белгілерді басшылыққа алыңыз. Егер мұндай ақпарат болмаса, матаның кішкене ғана бөлігін теріс жағынан үтіктеп көріңіз.

Жібек, барқыт секілді маталарды үтіктеу барысында құралды киімнен белгілі бір қашықтықта ұстаңыз.



## Құралдың сипаттамасы

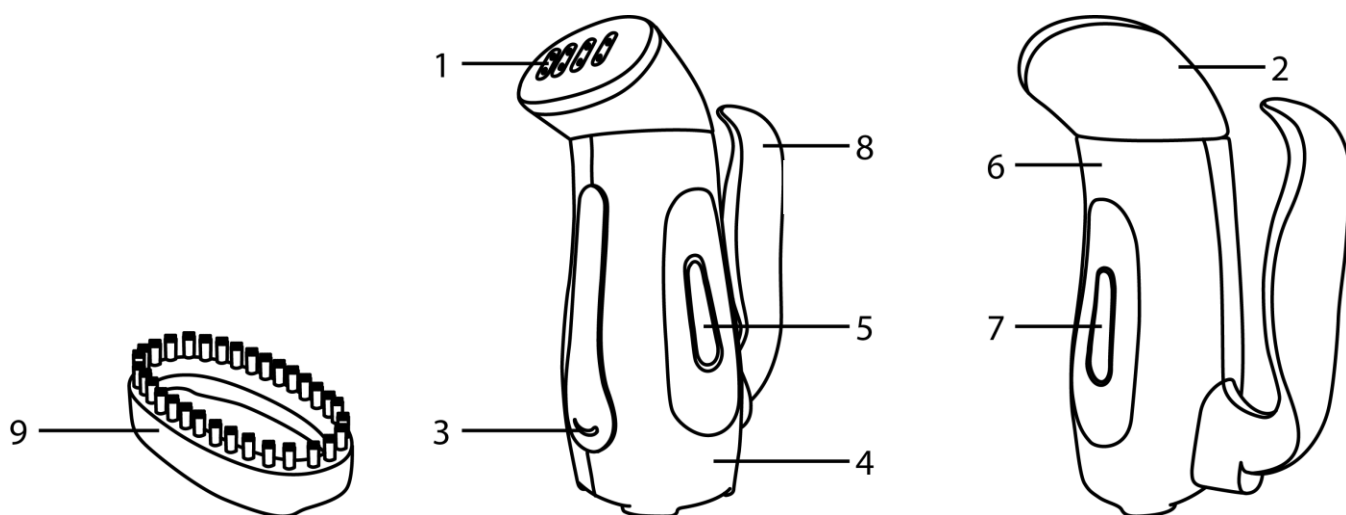

19. Буды жіберу саңылаулары
20. Буды жіберу саңылаулары бар қондырмасы
21. Іске қосудың жарық индикаторы
22. Құралдың корпусы
23. Суға арналған сауыт
24. Құралдың сыртқы корпусы
25. Суға арналған сауыт
26. Бүмен жібітетін үтіктегіштің тұтқасы
27. Түктер мен кірді жоюға арналған қылшақ-қондырмасы

## Құралдың жиынтығы

1. Құрал
2. Қылшақ - қондырмасы
3. Пайдаланушының нұсқаулығы
4. Қызмет көрсету орталықтарының тізімі
5. Кепілдік талоны

## Құралды қоспас бұрын дайындау

- Барлық орама материалдарды алып тастаңыз.
- Құралда көрсетілген кернеу электр желісіндегі кернеуге сәйкес келетініне көз жеткізіңіз.  
**Бұл бүмен жібітетін үтіктегіш 240 В, сондай-ақ 110 В кернеуіндегі желіде жұмыс жасауға арналған.**
- Құралдың корпусын сәл ғана дымқыл шүберекпен сүртіңіз де, содан кейін құрғатыңыз.
- Құралды алғашқы рет пайдаланудың алдында керек емес матаның бөлігін бүмен жібітіп үтіктеңіз, бұл құрал бетінің таза екендігін куәландыруға қажет.
- Өндіру барысында бүмен жібітетін үтіктегіштің кейбір бөліктері майланғандықтан, оны алғашқы рет қосқан сәтте құралдан түтін шығуы мүмкін. Біраз уақыт өткеннен кейін түтіннің шығуы тоқтайды.
- Құралды алғаш рет пайдалану барысында оны 5 минут уақытқа қосыңыз, содан соң сөндіріп, желіден ажыратыңыз, сууын күтіп, қалған суды төгіңіз.

## Құралды пайдалану

- Буды жіберу саңылаулары бар қондырманы 90°-қа, сағат тіліне қарсы бағытта бұру арқылы шешіңіз.
- Суға арналған сауытты толтырыңыз. Суды сауытқа судың деңгейі шәкіліндегі MAX белгісінен асыра құймаңыз.
- Буды жіберу саңылаулары бар қондырманы 90°-қа, сағат тілімен бұру арқылы құралдың сыртқы корпусына орнатыңыз.

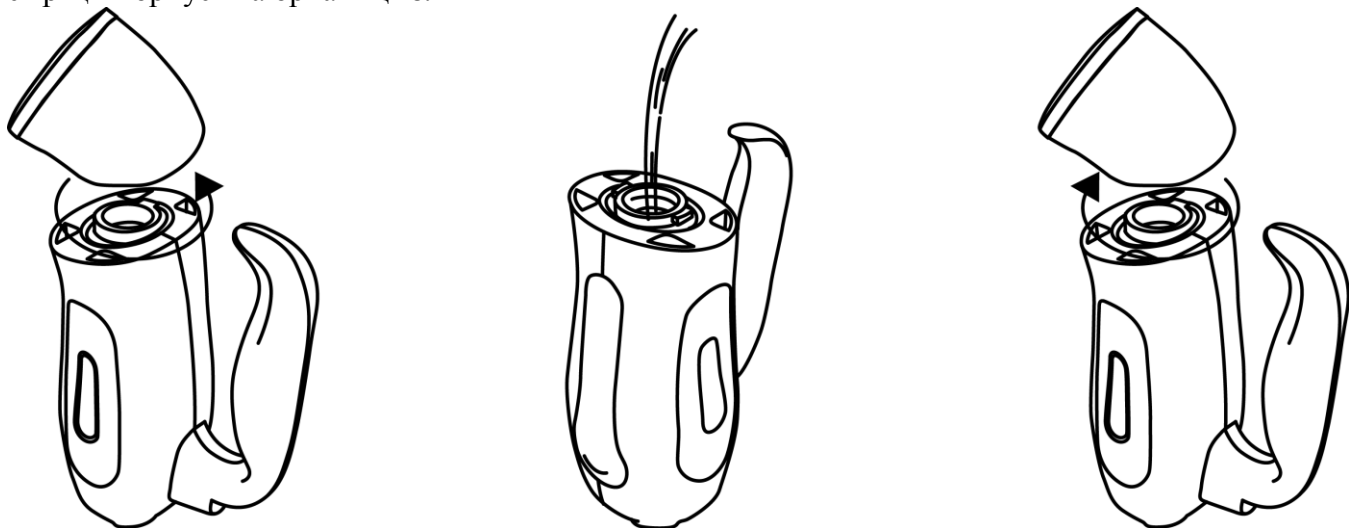

- Желілік сым ашасын розеткаға кіргізіңіз, осы сәтте қызудың жарық индикаторы жанады.
- Құрылғы шамамен 120 секундтан кейін пайдалануға дайын болады.
- Буды жіберу әрекеті автоматты түрде басталады.
- Матаның үстімен құралды баяу түрде жоғарыдан төменге қарай жылжытыңыз. Бос қолыңызбен матаны жазып, тегістеңіз.
- Түймесі бар көйлекті үтіктеу үшін көйлектің жоғарғы түймесін қадау қажет, бұл матаны жазуға қажетті әрекет.
- Бүмен үтіктеу барысында киімнің бетінде кішкене сулы дақтар пайда болуы мүмкін. Сондай-ақ киім будың әсерінен дымқыл болуы мүмкін.

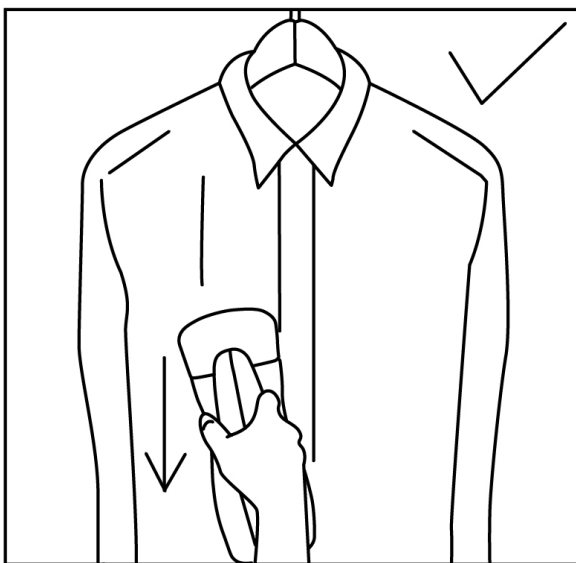

- Көйлектің жеңің үтіктеу барысында құралды иықтан бастап төмен қарай жылжытыңыз. Бос қолыңызбен көйлектің жеңің диагональ бойынша төмен қарай тартыңыз.
- Көйлектегі қалталарды үтіктеу барысында құралды матаның бойымен төменнен жоғарыға қарай беттеніз.
- Құралдың жұмысы аяқталғаннан кейін желілік сымның ашасын розеткадан шығарыңыз және құралдың сууына уақыт беріңіз.
- Құралдың сусыз жұмыс істеуіне жол бермеңіз. Бұды жіберу тоқтаған сәтте құралды сөндіріп, желіден ажыратыңыз, суға арналған сауытты сумен толтырыңыз.

**Ескертпе:**

*Құралды үтіктегіш тақтаға немесе өзге де көлбеу бетке қоймаңыз және оны кері қаратпаңыз. Немесе бұдың жіберілуі бір қалыпты болмайды. Бұды оңтайлы жіберу үшін құралды әркез тігінен ұстаған дұрыс.*

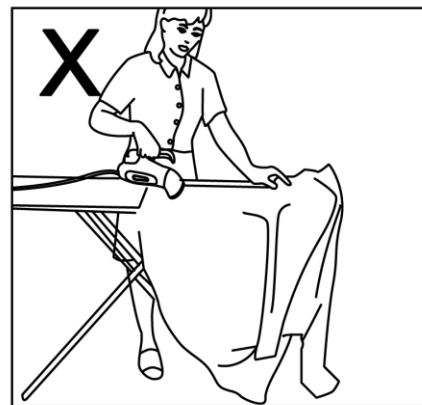
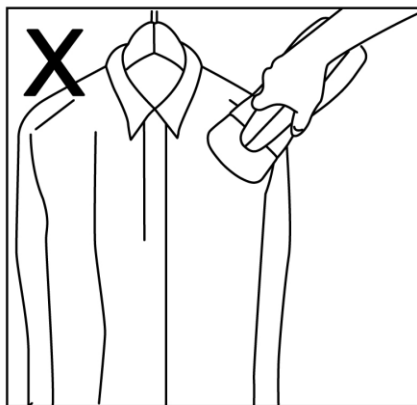
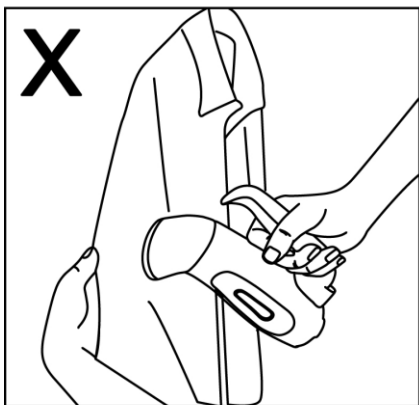

**Қондырма-қылшақты пайдалану**

- Қондырма-қылшақ қалың әрі ауыр матаға бұдың жақсы енуіне жағдай жасап, бүрмелерді үтіктеуді жеңілдетеді. Бұл қондырма киімдегі, сондай-ақ жұмсақ жиһаз қаптауышындағы түктерді жоюға да мінсіз келіседі.
- Қондырма-қылшақты суреттегідей бұмен жібітетін үтіктегішке орнатып, мықтап бекітіңіз.

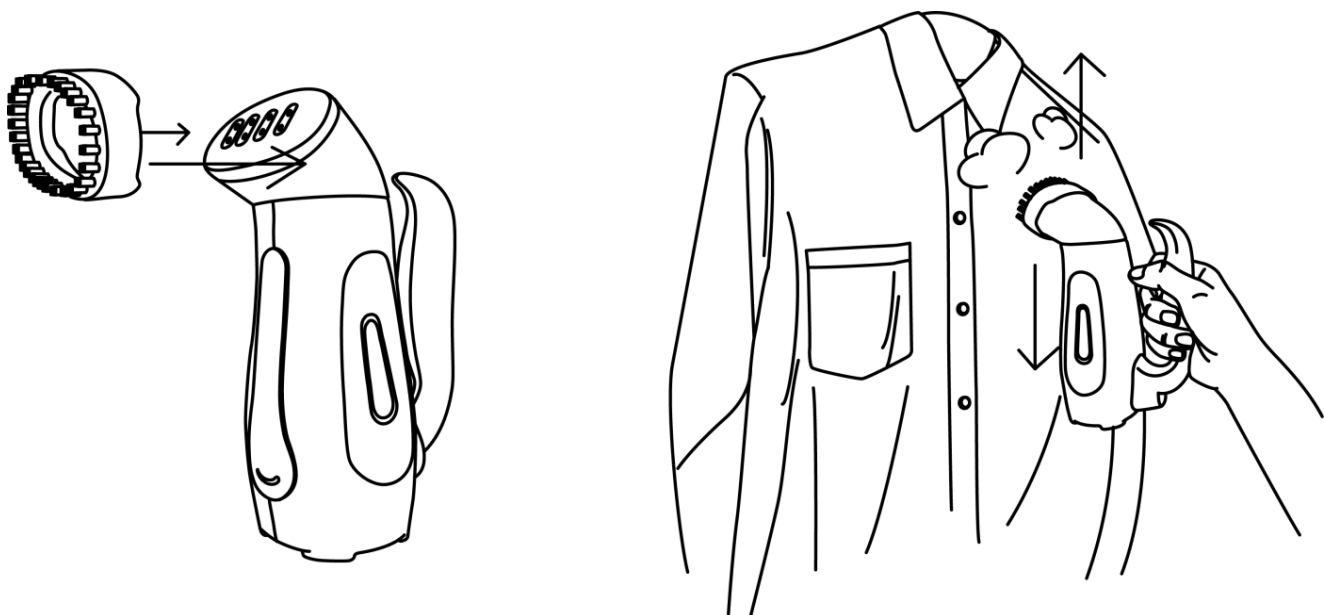

- Қондырманы матаның үстімен баяу жүргізіңіз.
- Құралды желіден ажыратыңыз, қондырманы орнатпас бұрын немесе оны шешудің алдында құралдың толық сууын күтіңіз. Қондырма-қылшақты шешу үшін қондырманың бекіткішінен тартыңыз.

## Жұмысты аяқтау

- Бумен үтіктелген киімнің кебуі қажет, бұған біраз уақыт кетуі мүмкін.
- Құралдың жұмысы аяқталғаннан кейін желілік сымның ашасын розеткадан шығарыңыз және құралдың салқындауына уақыт беріңіз.
- Суға арналған сауытты шығарыңыз, суды құю шүмегінің қақпағын ашыңыз және қалған суды төгіңіз.

### Ескертпе:

*Құралдың үздіксіз жұмыс жасау уақыты 15-20 минуттан аспауы керек.*

*Құрал киімді жылдам түрде бумен үтіктеуге және оларға қарапайым жақсы түр беруге арналған. Терең бұрмелі киімдерді үтіктеу үшін және ресми кейіпті құру үшін қосымша үтікті қолдануға кеңес беріледі.*

## Суды таңдау

Сауытты толтыру үшін ағын суды қолданыңыз. Егер ағын су қатты болса, оны 1:1 қатынасында тазартылған сумен, егер су мүлдем қатты болса, онда оны 1:2 қатынасында тазартылған сумен араластыруға кеңес беріледі немесе тек тазартылған суды қолданыңыз.

## Тазарту және сақтау шаралары

- Құралды тазалаудың алдында оны желіден ажыратыңыз және салқындауын күтіңіз. Буды жіберу саңылаулары бар қондырманы шешіңіз және сауыттағы қалған суды төгіңіз.
- Тазарту барысында агрессивті, абразивті құралдарды, сондай-ақ органикалық еріткіштерді қолдануға тыйым салынады.
- Құралдың корпусы мен буды жіберу саңылаулары бар қабатты жұмсақ, дымқыл матамен сүртіңіз де, содан соң құрғатыңыз.
- Қондырмаларды ағын судың астында жуыңыз, ол үшін қондырманы құралдан алдын ала шешу қажет.
- Бұл әрекеттерді құралды әрбір пайдаланудан кейін орындаңыз.
- Құралдың корпусын, желілік сымды немесе желілік сым ашасын суға немесе өзге де сұйықтықтарға батырып салуға тыйым салынады.
- Құралды салқын, құрғақ жерде сақтаңыз.

*Ескертпе: Электрлі құрылғының пайдалану мерзімі аяқталғаннан кейін оны электр құралын әдеттегі тұрмыстық қалдықтармен бірге тастамаңыз, жоятын ресми пунктке, яғни қайта өңдейтін ресми жинау орнына апарып өткізіңіз. Осылайша, Сіз қоршаған ортаны сақтауға өз септігіңізді тигізесіз.*

## Егер Сізде қандай да бір қыйындық туындаса

АҚАУ	АҚАУДЫҢ ПАЙДА БОЛУ СЕБЕПТЕРІ	МҮМКІН ШЕШІМІ
Бумен жібітетін үтіктегіштен бу шықпайды	<p>Бумен жібітетін үтіктегіш қажетті температураға дейін қызған жоқ</p> <p>Сауыттағы судың мөлшері аз</p> <p>Сіз бумен жібітетін үтіктегішті еңкейттіңіз немесе кері қараттыңыз, соның салдарынан сауыттағы су құралға бармайды.</p> <p>Сіз бумен жібітетін үтіктегішті көлбеу ұстап тұрсыз және киімдерді жазық бетте үтіктеп тұрсыз</p>	<p>Жұмысты бастамас бұрын құралдың қызуы үшін шамамен 120 секунд уақыт беріңіз.</p> <p>Құралды желіден ажыратыңыз және сауытты сумен толтырыңыз.</p> <p>Құралды тік күйінде ұстаңыз. <i>Бумен жібітетін үтіктегіштің бұл моделі тек тік түрде бумен үтіктеуге арналған. Құралды киімді көлденең үтіктеуге қолданбаңыз.</i></p>
Буды жіберу саңылауларынан су тамшылайды	<p>Бумен жібітетін үтіктегіш қажетті температураға дейін қызған жоқ.</p> <p>Сіз бумен жібітетін үтіктегішті еңкейттіңіз немесе кері қараттыңыз.</p>	<p>Жұмысты бастамас бұрын құралдың қызуы үшін шамамен 120 секунд уақыт беріңіз.</p> <p>Құралды тік күйінде ұстаңыз.</p>
Бумен жібітетін үтіктегіш қызбайды	Құрал электр желісіне дұрыс қосылмаған.	Желілік ашаның электр розеткасына дұрыс кіргізілгендігіне, розетканың жұмыс істеп тұрғанына көз жеткізіңіз

### Технические характеристики

PGS 0301C Travel Plus – POLARIS сауда маркалы киімге арналған электрлі, тұрмыстық, шағын бумен жібітетін үтіктегіш.

Құралдың кернеуі: 110В – 240 В.

Құралдың жиілігі: ~50 Гц.

Нақтылы қуаттылығы: 300Вт.

Құралдың максимальды қуаттылығы: 1000 Вт.

Қорғаныс жіктелімі – I.

**Ескертпе:** Өзгерістер мен жетілдіруді енгізудің ұдайы үрдісінің орын алуынан, нұсқаулық пен бұйымның арасында қандай да бір айырмашылық байқалуы мүмкін. Өндіруші, тұтынушының бұған назар аударатынына үлкен үміт артады.

## Сертификаттау туралы ақпарат

Құрал РФ нормативті құжаттарына сәйкестікке сертификатталған.

- Сәйкестік Сертификаты № TC RU C-US.AY04.B.00212. Сериялық нөмірі RU № 0219570
- Қолданылу мерзімі 12.11.2014 жылдан бастап 11.11.2019 жылға дейін.
- Берілген: Өнімді сертификаттау органы " Сертификация и экспертиза " Жауапкершілігі шектеулі қоғам, 121170, Мәскеу қ, Аргуновская көшесі, 6 үй, 1 корпусы.



Бұйымның есептік жарамдылық мерзімі: 3 жыл

Кепілдік мерзімі: сатып алған күннен бастап 1 жыл

### Өндіруші:

TEXTON CORPORATION LLC - «ТЕКСТОН КОРПОРЕЙШН» ЖШҚ

1313 N. Market Street, Suite 5100, Wilmington, State of Delaware 19801, United States of America

1313 Н. Маркет Стрит, 5100 бөлмежай, Уилмингтон қ, Делавэр Штаты, 19801, Америка Құрама Штаттар

## КЕПІЛДІК МІНДЕТТЕМЕ

**Бұйым: Бумен жібітетін шағын үтіктегіш**

**Моделі: PGS 0301C Travel Plus**

Бұл кепілдік әрекеттегі заңдылықпен бекітілген тұтынушының құқығына қосымша ретінде өндірушімен берілген, және тұтынушының құқығын еш шектемейді.

Бұл кепілдік бұйымды сатып алған күннен 12 ай бойына әрекетте болады, және материалдар мен жұмыс істеуіне байланысты ақаулар табылған жағдайда кепілдік қызмет көрсетуді білдіреді.

Бұл жағдайда тұтынушы басқасын қоса алғанда, бұйымды тегін жөндеуге құқықты. Бұл кепілдік келесі шарттарды сақтағанда, жарамды:

1. Кепілдік міндеттеме «Texton Corporation LLC» компаниясы шығаратын барлық үлгілерге, кепілдік қызмет көрсетілетін елдердің барлығында жарамды (сатып алған жеріне қарамастан).
2. Бұйым тек қана тұрмыстық қажеттіліктерге пайдалану үшін сатып алынуы тиіс. Бұйым пайдалану бойынша нұсқаулыққа, қауіпсіздік бойынша ережелер мен талаптарды сақтай отырып, пайдаланылуы тиіс.
3. Өндірушінің міндеттемесін осы кепілдік бойынша сатушылар – өндірушінің уәкілетті дилерлері және ресми қызмет көрсететін (сервис) орталықтар орындайды. Бұл кепілдік өндіруші құзырлық бермеген сатушылардан сатып алынған бұйымдарға таралмайды, олар тұтынушы алдында заңға сәйкес, өздігінен жауап береді.
4. Бұл кепілдік келесі жәйттердің нәтижесінде пайда болған ақауларды жөндеуге таралмайды:
  - Химиялық, механикалық немесе өзге де әсер етулер, бөгде заттардың бұйымның ішіне түсіп кетуі;
  - Бұйымды тікелей мақсаты бойынша емес, дұрыс пайдаланбағанда, жинаққа кірмейтін, қосымша аксессуарларды пайдаланғанда, сондай-ақ, бұйымды техника қауіпсіздігі ережелері мен талаптарын бұза отырып, орнатқанда және пайдаланғанда;
  - Жарамдылық мерзімі шектеулі әрлеу бөлшектері, лампа, батареялар, қорғаныс экрандары, қоқыс жинақтауыштар, ремендер, қылшақтар тозғанда;
  - Авторланған сервистік орталықтар болып табылмайтын\*, тұлғалар немесе фирмалар өндірген бұйымдардың жөндеуі;
5. Осы талонның түпнұсқасымен, сатушы берген тауарлы чектің түпнұсқасымен және ақау табылған бұйыммен бірге көрсеткенде ғана жарамды болмақ.
6. Бұл кепілдік тек қана жеке тұрмыстық қажеттілік үшін пайдаланылатын бұйымдарға ғана жарамды, және коммерциялық, өнеркәсіптік немесе кәсіби мақсатта қолданылатын бұйымдарға таралмайды.

POLARIS бұйымдарына кепілдік қызмет көрсету мәселелері бойынша Өзіңіздің жергілікті POLARIS ресми сатушыңызға хабарласыңыз.

\* Авторланған сервистік орталықтардың мекен-жайлары Компания сайтында: [www.polar.ru](http://www.polar.ru)